

Articolo / Article

Vasca Gentle in Solisand® 175x75 OPACA con troppo pieno
comprensiva di piletta di scarico 1" 1/2 in ottone

Solisand® Gentle bathtub 175x75 MATT with overflow
including 1" 1/2 brass drain

Colorata esternamente/External painting Alice color

Specificare il colore al momento dell'ordine

Specify the color when ordering

COD.

VAGEOP



VAGEOP..

Vasca Gentle in Solisand® 175x75 LUCIDA con troppo pieno
comprensiva di piletta di scarico 1" 1/2 in ottone

Solisand® Gentle bathtub 175x75 GLOSSY with overflow
including 1" 1/2 brass drain

VAGELU

Opachi / Matt

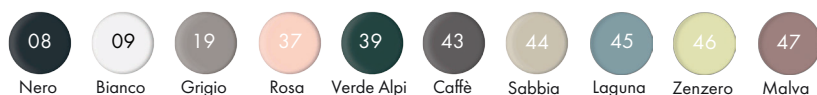

cm 175x75x h 52 | kg 88 | Capienza bacino/Basin capacity | lt | pallet ita | pallet ex

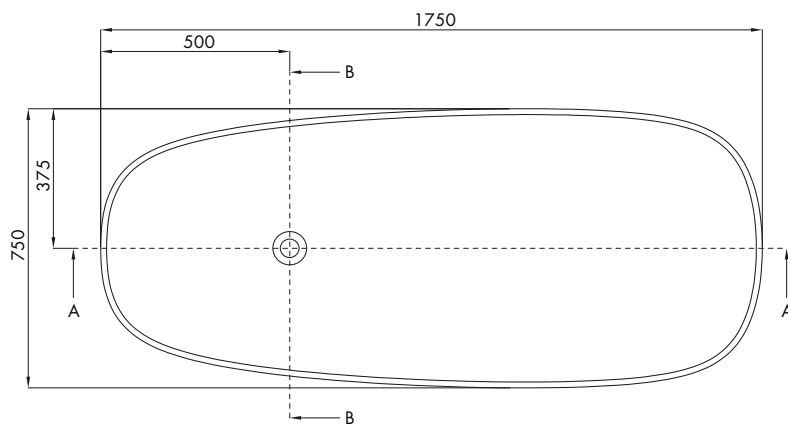

Sezione A-A

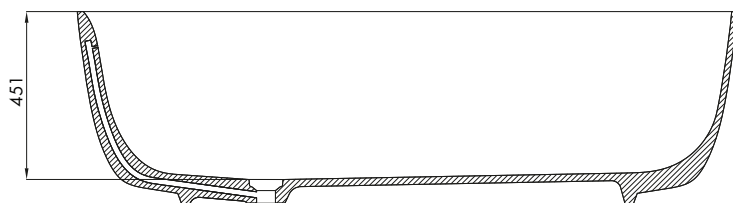

Sezione B-B

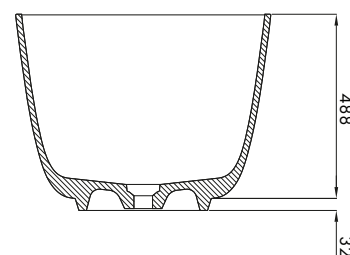

TECHNICAL SHEET n°:	DESIGNER: ALICE	CODE: VAGEOP / VAGELU		
SHEET FORMAT: A4	ISO	REVISION: 00	SCALE: 1:20	DATE: 14/09/2023
REGULATION:				Pg: 1/4
All the measurements respect the tollerances provided by the Alice Ceramica srl.				

Alice Ceramica srl
Via Sassacci, 17 - 01033
Civita Castellana (VT), Italy
Tel [+39] 0761.598.328 [+39] 0761.513.252
Fax [+39] 0761.540.352
www.aliceceramica.com - info@aliceceramica.it



ISTRUZIONI DI MONTAGGIO

ASSEMBLY INSTRUCTIONS

VASCA GENTLE / GENTLE TUB

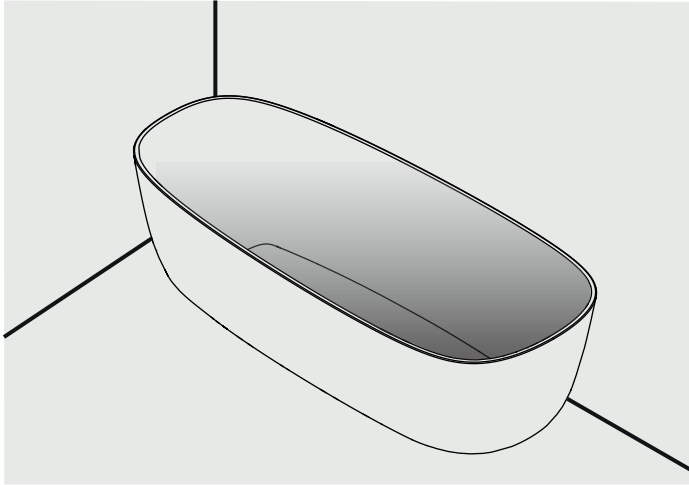

Materiale/ Material :
Solysand® or Solygel®
Troppopieno/ Overflow :
Incluso/ Included
Scarico/ Drain bath tub :
Non incluso/ Not included
Peso/ Weight : Kg 130

INCLUSO - INCLUDED

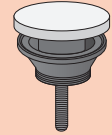

Piletta con cover in resina
Drain with resin cover

1

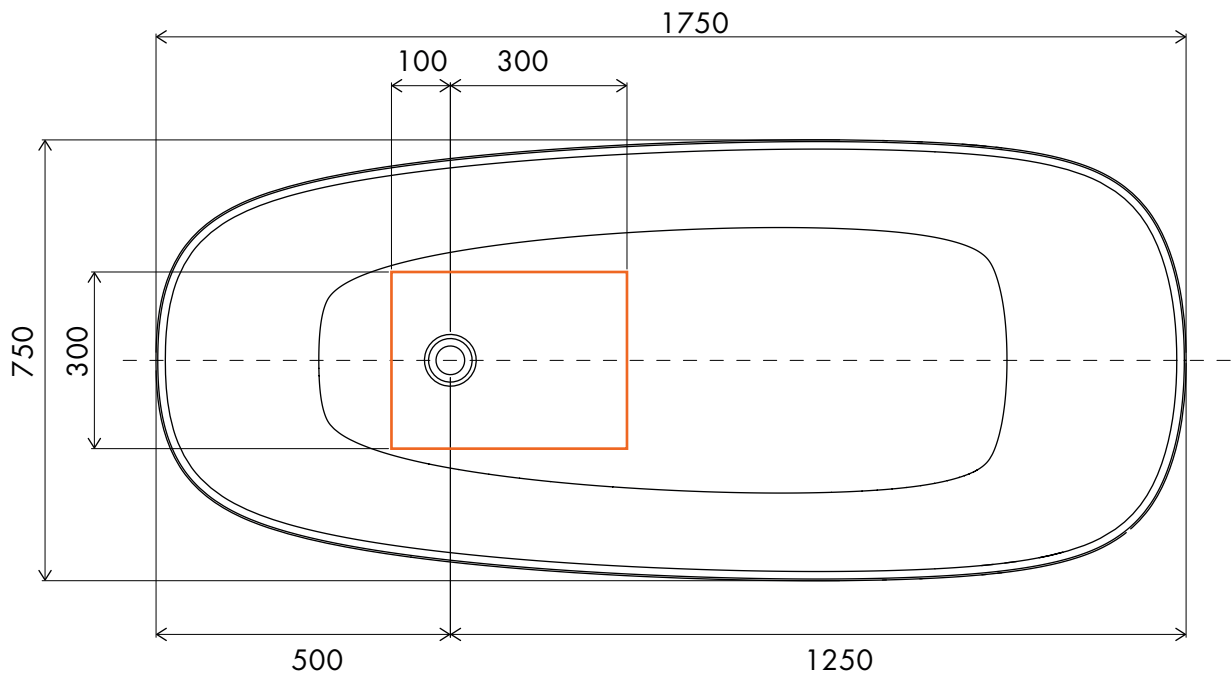

2

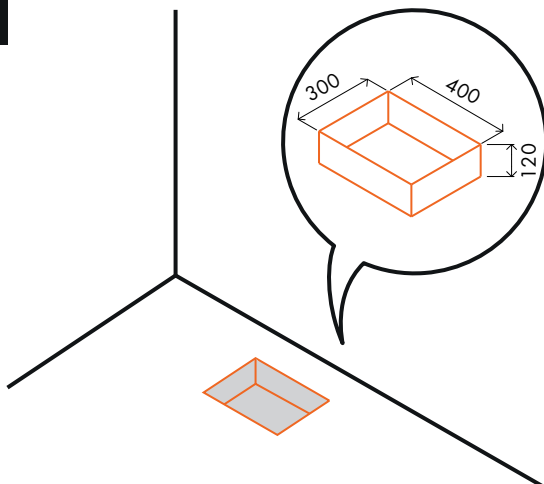

Realizzare il pozzetto secondo le dimensioni riportate centrando lo scarico della vasca. Make the cockpit according to the dimensions, centering the drain of the tub.

3

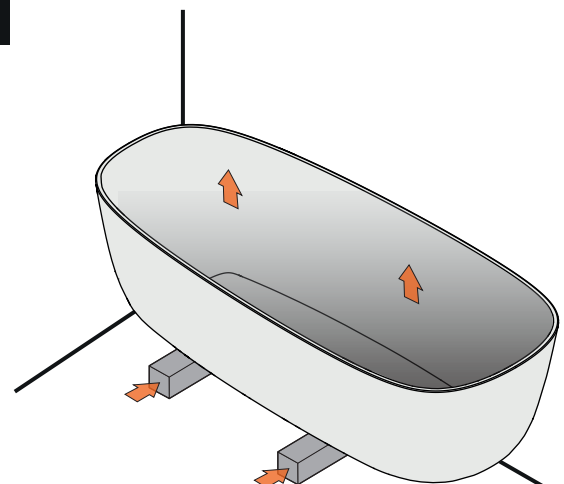

Posizionare la vasca sopra al pozzetto appena realizzato con degli spessori sottostanti. Place the tub over the cockpit with the thickness below.

4

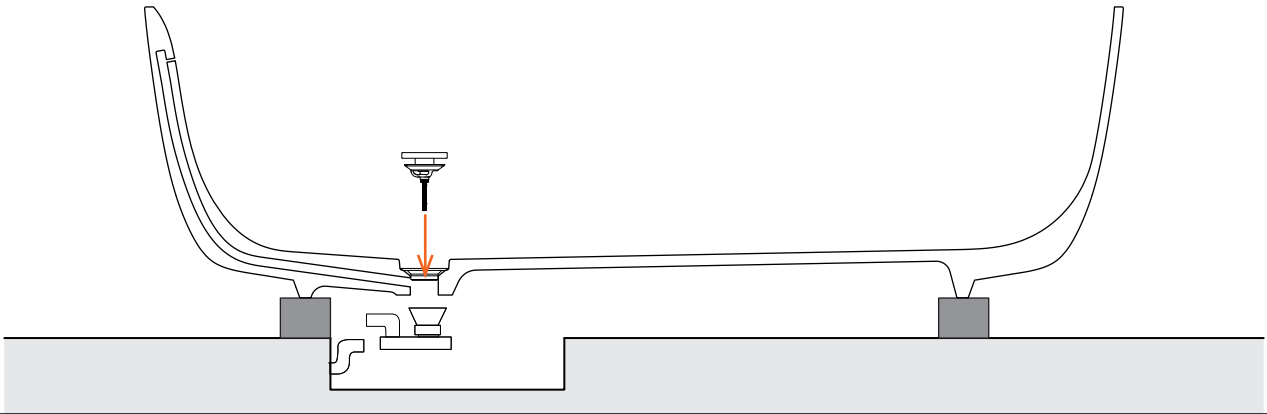

5

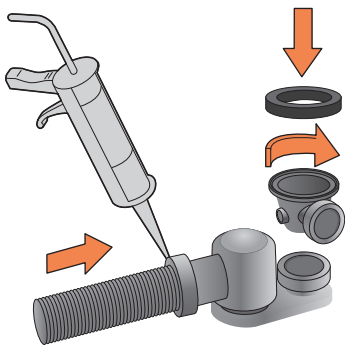

Sigillare il tubo del sifone. Inserire la gomma e avvitare lo scarico al sifone. Seal the siphon pipe. Insert the rubber and screw the drain to the siphon.

6

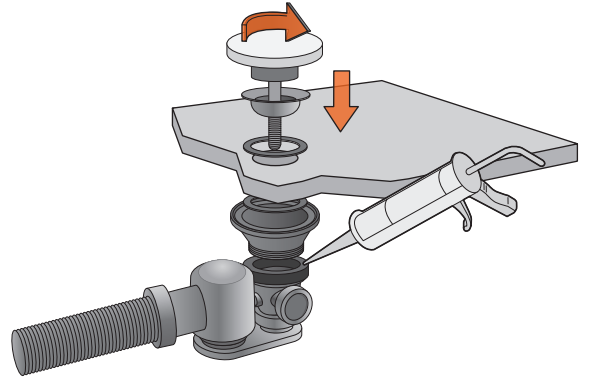

Avvitare la pileta (in dotazione) sullo scarico e sigillare con silicone. Regolare l'altezza della cover in resina posizionandola a livello con la vasca. Screw the drain (supplied) on the drain and seal with silicone. Adjust the height of the resin cover by placing it level with the tub.

7

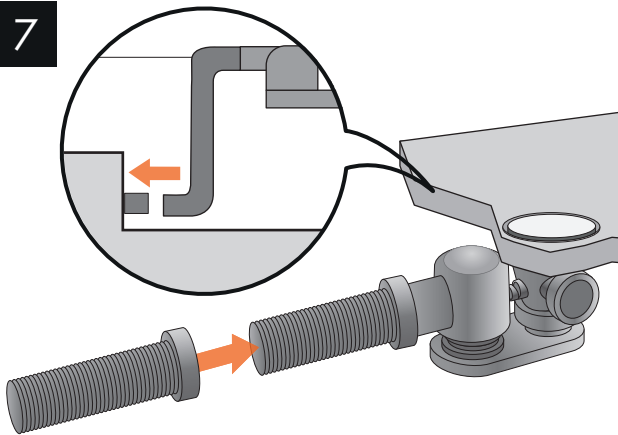

Collegare il sifone al tubo di scarico. Connect the siphon to the exhaust pipe.

8

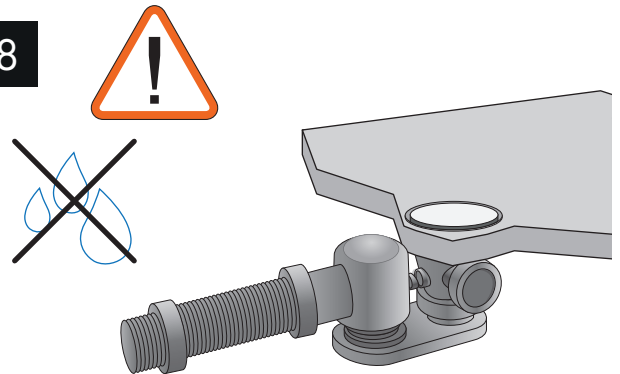

Verificare la presenza di perdite d'acqua. Eventualmente controllare di aver collegato correttamente i componenti. Check the water leakage. If necessary check that you have connected the components correctly.

9

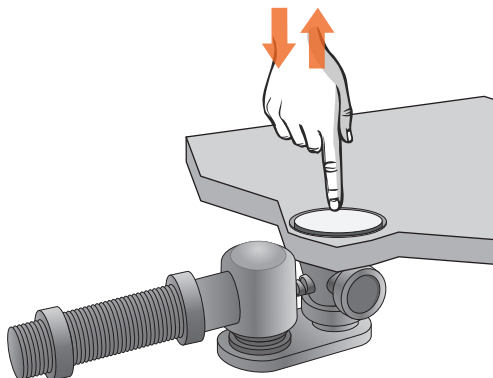

Provare l'apertura del click clack premendo sopra alla cover in resina. Per una corretta chiusura la cover deve arrivare al livello della vasca. Try the click clack opening by pressing on the resin cover. For proper closure the cover must reach the level of the tub.

10

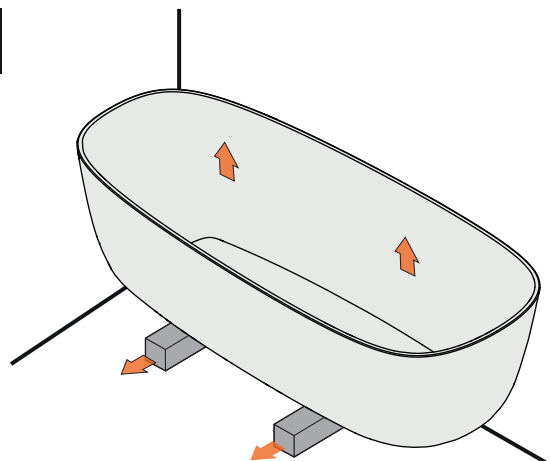

Rimuovere gli spessori sottostanti alla vasca. Remove the thickness below the tub.

OK

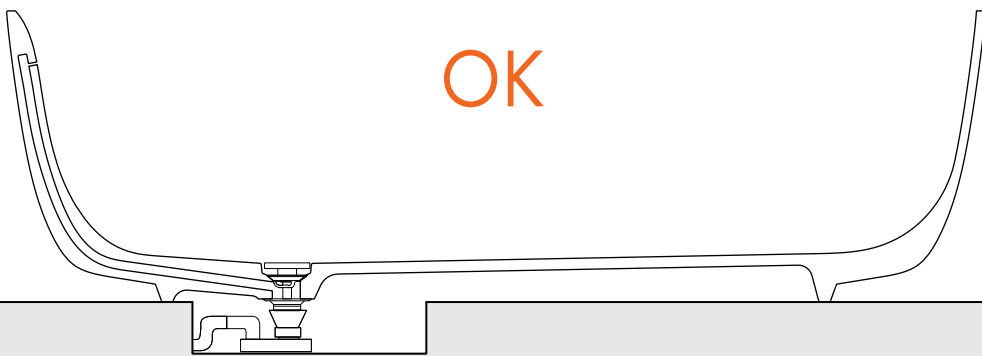

12

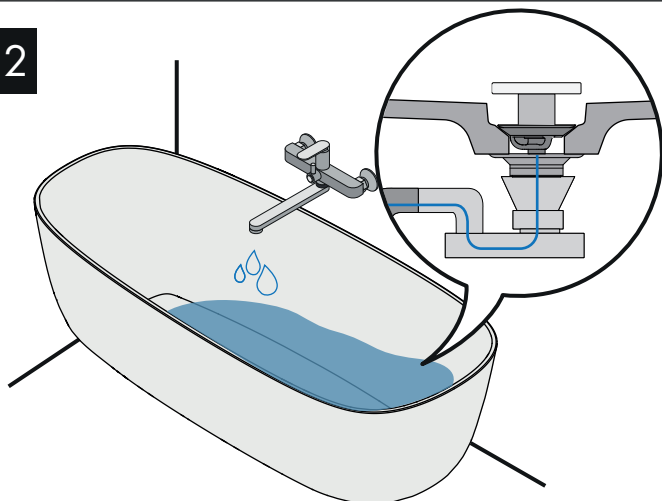

Riempire la vasca d'acqua e controllare il corretto scarico dell'acqua. Non devono essere presenti perdite. Fill the tub with water and check the correct discharge of the water. There must be no leakage.

13

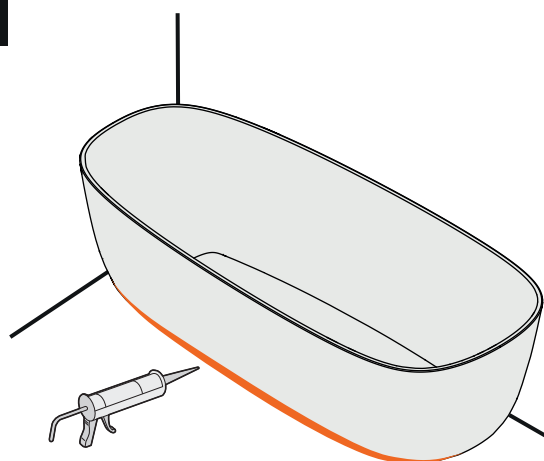

Sigillare la vasca al pavimento. Seal the tub to the floor.

14

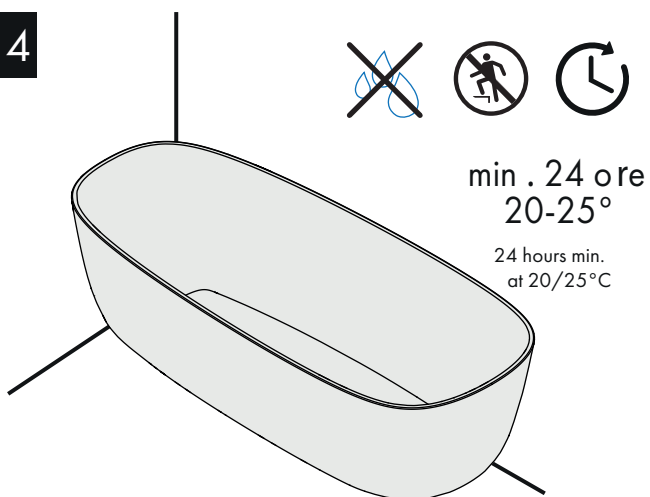

Attendere la completa asciugatura. Non utilizzare la vasca prima di 24 ore. Wait for complete drying. Do not use the tub before 24 hours.

15

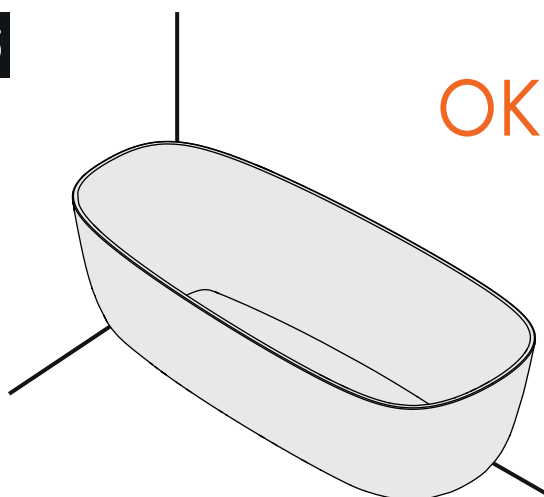

La vasca è correttamente posata. The tub is properly laid.

MANUTENZIONE QUOTIDIANA:

Per la pulizia quotidiana dei prodotti in Solysand® utilizzare un panno e detersivi in crema con microparticelle, risciacquare con acqua ed asciugare con un asciugamano.

Si consiglia l'impiego di creme contenenti candeggina, quali CIF® Crema o VIM® Crema.

Per un corretto mantenimento del materiale si sconsiglia il contatto prolungato con sostanze chimiche e sostanze macchianti. Rimuovere tempestivamente eventuali sversamenti accidentali.

Se la macchina non viene rimossa con quest'ultima operazione, occorre utilizzare un kit apposito che può essere fornito dal produttore.

MANUTENZIONE STRAORDINARIA:

La pulizia straordinaria deve essere eseguita solo in presenza di macchie non precedentemente rimosse con la pulizia quotidiana. Per la rimozione di macchie più ostinate utilizzare sempre detersivi in crema e una spugna Scotch Brite, strofinando delicatamente con movimenti circolari la zona macchiata. Successivamente risciacquare con acqua la superficie ed asciugare.

Macchie di smalti o inchiostri possono essere rimosse utilizzando un panno imbevuto di acetone, applicare solo sulla parte interessata, successivamente risciacquare accuratamente con acqua.

RIPARAZIONE DEL MATERIALE:

Nella maggior parte dei casi la superficie in Solysand® può essere riparata dal cliente con appositi kit messi a disposizione dal produttore. Tagli profondi o danni da urti violenti devono essere valutati dal produttore e possono richiedere il ritiro del prodotto per un ripristino o per rifacimento. L'azienda produttrice si riserva di valutare caso per caso la responsabilità del danno.

DAILY MAINTENANCE:

For the daily cleaning of Solysand® products, use a cloth and cream detergents with microparticles, rinse with water and dry with a towel.

We recommend the use of creams containing bleach, such as CIF® Crema or VIM® Crema.

For correct maintenance of the material, prolonged contact with chemicals and substances is not recommended staining. Promptly clean up any accidental spills.

If the machine is not removed with this last operation, a special kit must be used which can be provided by the manufacturer.

EXTRAORDINARY MAINTENANCE:

Extraordinary cleaning must only be carried out if there are stains that have not previously been removed with the daily cleaning. To remove more stubborn stains, always use cream detergents and a sponge Scotch Brite, gently rubbing the stained area in circular motions. Subsequently rinse the surface with water and dry.

Stains from nail polishes or inks can be removed using a cloth soaked in acetone, apply only on the affected part, then rinse thoroughly with water.

MATERIAL REPAIR:

In most cases the Solysand® surface can be repaired by the customer with special kits provided arrangement from the manufacturer.

Deep cuts or damage from hard impacts must be assessed by the manufacturer and can request the withdrawal of the product for a restoration or a makeover. The manufacturer reserves the right to evaluate liability for damages on a case-by-case basis.